

Robot aspirateur laveur

Manuel d'utilisation

A lire et Conserver



Avant d'utiliser le produit, veuillez lire attentivement les instructions qui s'y rapportent.

1. Consignes de sécurité.....	3
2. Composants du produit	5
2.1 Unité principale.....	5
2.2 Illustration de la station de recharge	6
2.3 Illustration de la télécommande	7
2.4 Indicateurs de l'appareil.....	7
3. Fonctionnement du produit	8
3.1 Nettoyage/Stand-by/Veille	8
3.2 Modes de nettoyage.....	8
3.3 Opérations de chargement.....	9
3.4 Opérations de programmation.....	12
3.5 Fonctionnement de la télécommande.....	11
4. Entretien du produit.....	13
4.1 Nettoyage de la brosse latérale.....	13
4.2 Nettoyage du collecteur de poussière et du filtre.....	14
4.3 Nettoyage des capteurs et du port de charge.....	15
5. Caractéristiques du produit	16
5.1 Dépannage.....	16
6. Paramètres du produit	17
7. Liste des composants du produit.....	17

1. Consignes de sécurité

1. Avant utilisation, gardez le sol dégagé et débarrassé de tout objet de petite taille (y compris tous les objets fragiles, les vêtements, les papiers et les câbles traînant sur le sol). Relevez les rideaux qui sont à hauteur de sol et roulez les tapis pour éviter que l'appareil ne s'y accroche et ne tombe en panne. Assurez-vous que les coins des tapis ne soient pas déformés pour que l'appareil ne se prenne pas dedans. Les nappes de table ne doivent pas tomber trop près du sol.
2. Si des enfants utilisent le robot, assurez-vous qu'ils aient plus de 8 ans et qu'ils soient sous la direction et la surveillance d'un adulte. Pour les utilisateurs souffrant d'une maladie physique, de défauts sensoriels, d'un défaut de capacité de réflexion ou d'un manque de compréhension de ce produit, veuillez assurer un fonctionnement en toute sécurité et sous la direction d'un adulte responsable. Veuillez ne pas considérer cet appareil comme un jouet pour enfants. En l'absence de surveillance d'un adulte, les enfants ne doivent pas être autorisés à nettoyer et à opérer l'appareil tout seuls.
3. S'il y a des marches, des balcons ouverts ou des escaliers dans la zone de travail du robot, la bande magnétique attachée peut être utilisée comme mur virtuel pour empêcher l'appareil de tomber. La distance minimale de la bande magnétique par rapport à l'extérieur des marches est de 15cm. Pour éviter que l'appareil ne tombe des marches, veuillez confirmer la distance minimale.
4. Veuillez utiliser les accessoires d'origine du produit.
5. Cet appareil est destiné uniquement à un usage domestique.
6. Veuillez utiliser l'adaptateur d'origine de l'appareil. Vérifiez que votre tension d'alimentation est compatible avec le chargeur. Ne chargez pas la batterie lorsque la température ambiante est inférieure à 0 ou supérieure à 40 degrés Celsius.
7. Veuillez vous assurer que le collecteur de poussière et le filtre à poussière sont correctement installés avant utilisation.
8. N'utilisez pas l'appareil pour nettoyer des liquides inflammables ou autres liquides, de l'essence ou autres substances volatiles et ne vaporisez pas de liquides inflammables sur l'appareil.
9. Température de fonctionnement de l'appareil : 0 - 40 C
10. Veillez à tenir vos cheveux, vêtements, doigts ou autres parties du corps éloignés de la brosse principale ou de la brosse latérale de l'appareil pour éviter de vous blesser.
11. Avant utilisation, assurez-vous que l'interrupteur latéral est activé.
12. Si le sol est trop humide ou s'il y a des flaques de liquide dessus, veuillez ne pas utiliser l'appareil afin de ne pas abîmer le moteur du collecteur de poussière.
13. N'utilisez pas cet appareil pour collecter les mégots de cigarettes, les petits objets ou les matériaux combustibles susceptibles de provoquer un incendie.

14. Avant chaque utilisation, veuillez nettoyer l'intérieur et la bouche d'aspiration du collecteur de poussière en prenant soin d'enlever les cheveux, les fibres de coton et la poussière. L'aspiration du collecteur de poussière ne doit pas être bloquée.
15. Afin d'éviter tout incendie ou choc électrique, n'utilisez pas d'objet lourd pour appuyer sur le cordon d'alimentation du chargeur et ne tordez pas le cordon. N'utilisez pas d'objet pointu pour percer le cordon d'alimentation. Assurez-vous que l'appareil n'enroule pas le cordon d'alimentation et que l'alimentation électrique soit tenue à l'écart de toute source de chaleur.
16. Seuls les techniciens professionnels ou agréés sont habilités à démonter l'appareil. Les utilisateurs ne sont pas autorisés à démonter l'appareil pour son entretien. L'appareil ne sera plus couvert par la garantie s'il est démonté.
17. Si la station de recharge est endommagée, veuillez ne pas continuer à l'utiliser.
18. Veuillez ne pas continuer à utiliser l' appareil si le chargeur ou le corps de l'appareil est endommagé. Veuillez contacter le personnel après-vente pour l'entretien.
19. Veuillez ne pas placer ce produit sur une table ou une chaise pour lui éviter toute chute et tout dommage.
20. Avant de charger, veuillez vérifier que l'adaptateur et la station de recharge sont correctement connectés.
21. Des fuites de batterie peuvent se produire dans des conditions d'utilisation ou de température extrêmes. En cas de contact du liquide de la batterie avec la peau, rincez abondamment à l'eau claire. En cas de contact avec les yeux, rincez immédiatement à l'eau claire et consultez un médecin.
22. Gestion de la batterie: si l'appareil a besoin d'un entretien, veuillez d'abord retirer la batterie avant de manipuler l'appareil. Assurez-vous que l'alimentation est coupée avant de retirer la batterie.
23. Il est normal de sentir de la chaleur lorsque vous touchez le chargeur.
24. Lorsque vous utilisez cet appareil, veuillez suivre strictement ces instructions. Nous ne pourrions être tenus responsables de toute défaillance, dommage ou perte de sécurité ou de propriété causés par une mauvaise utilisation.

2. Composants du produit

2.1 Unité principale

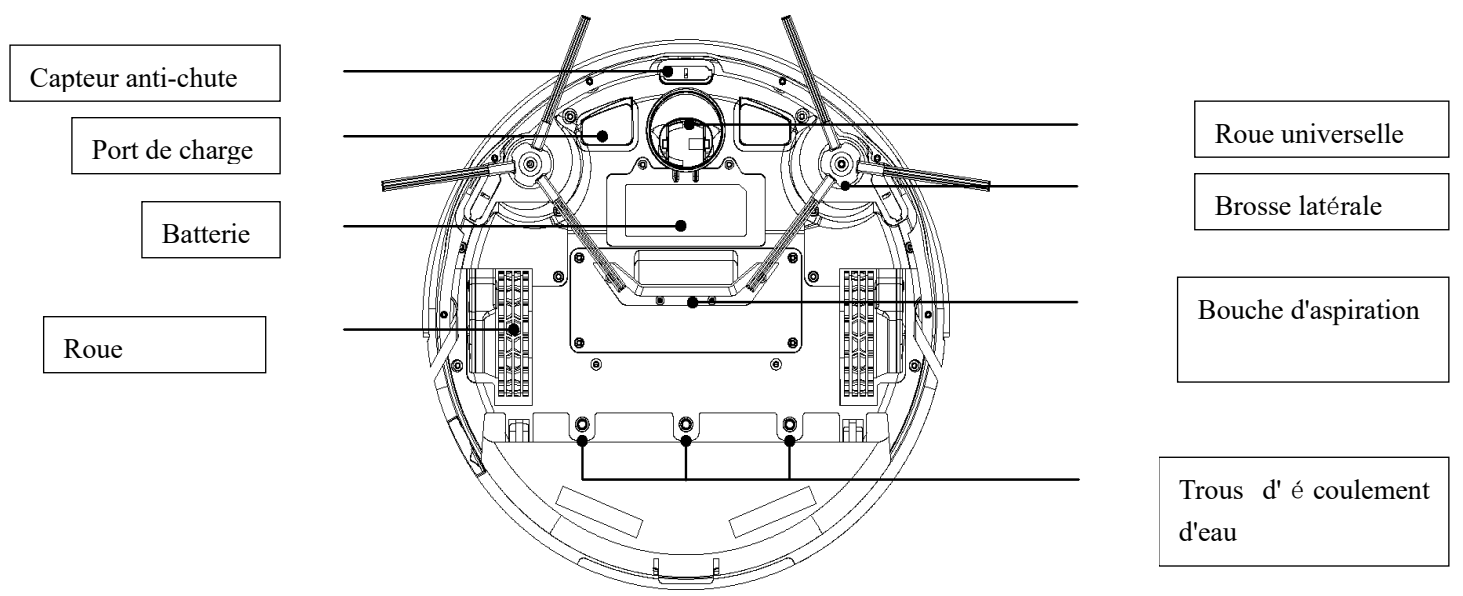
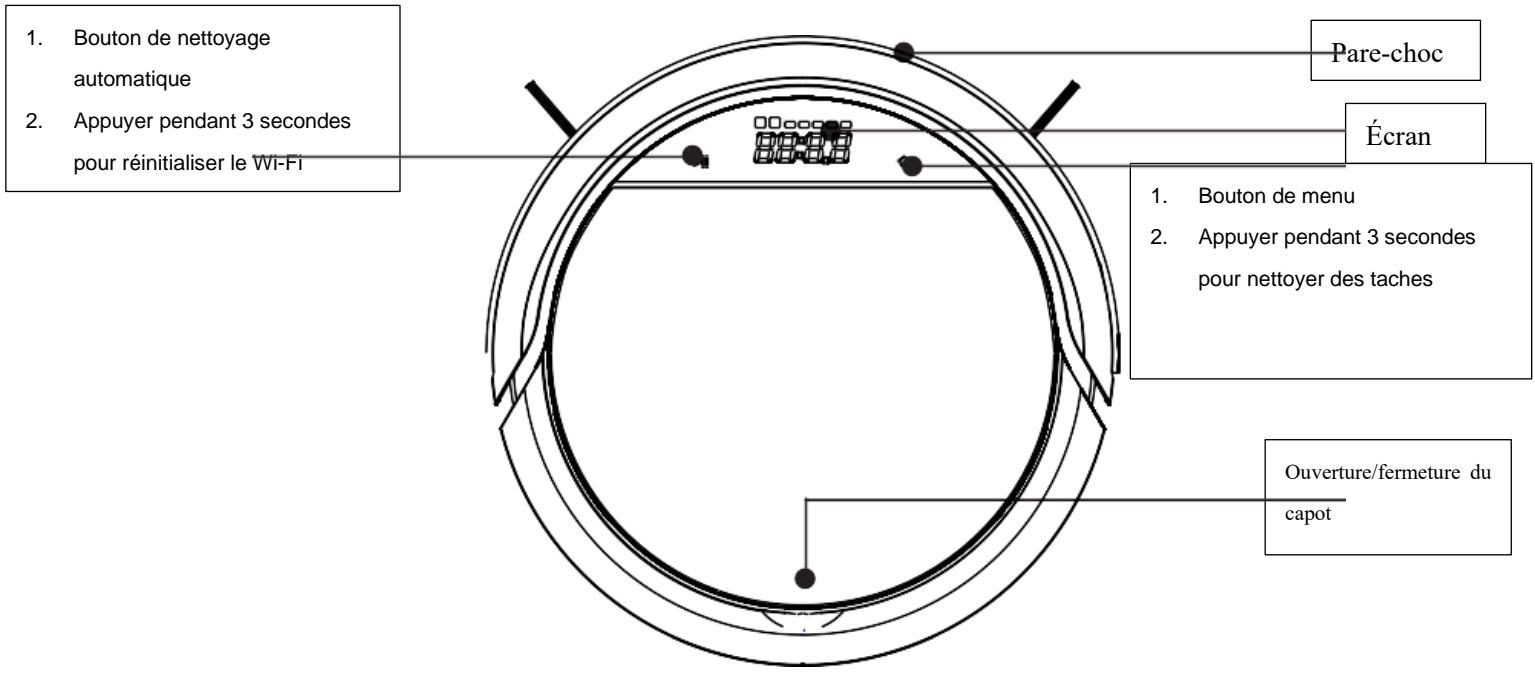

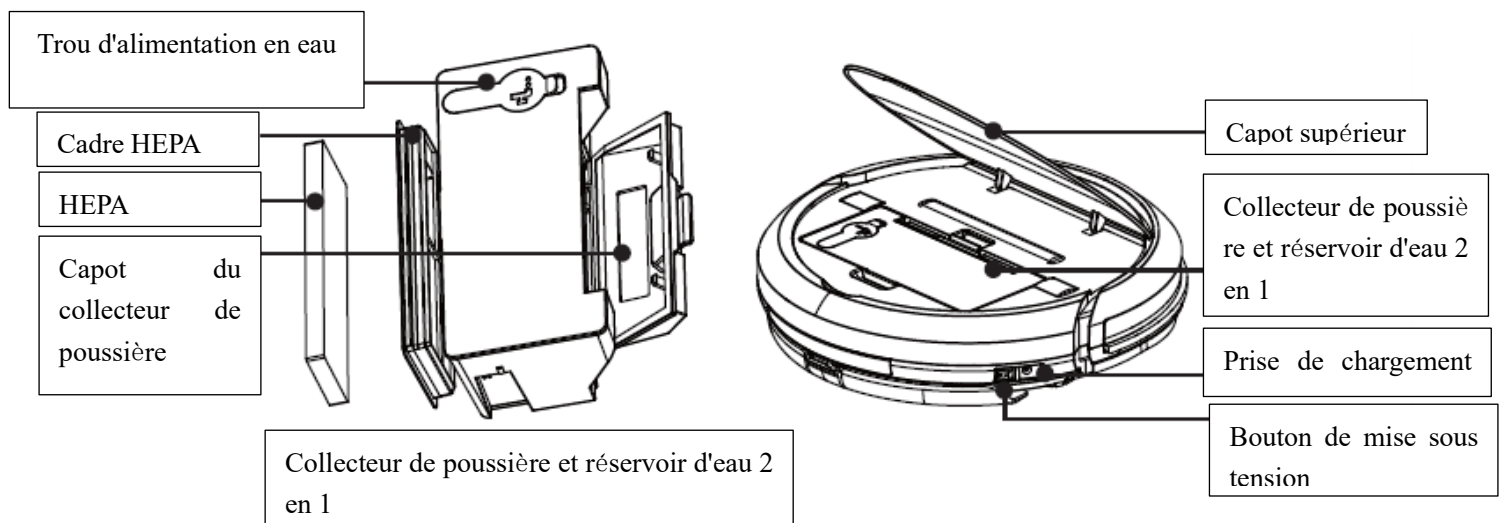

2.2 Illustration de la station de recharge

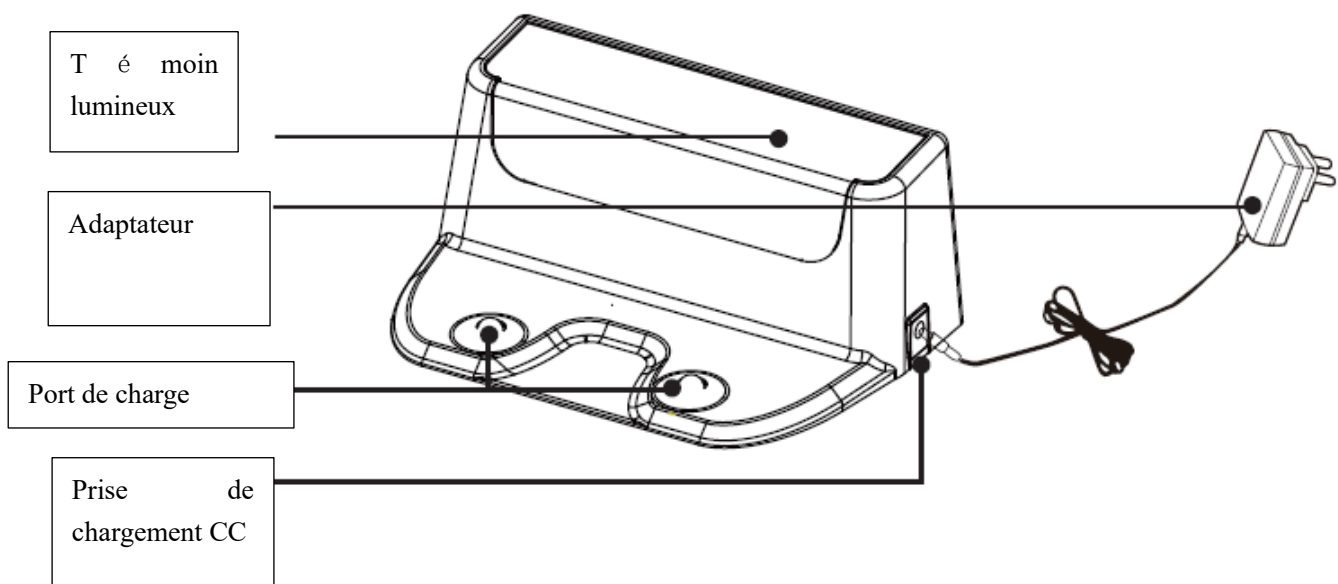

2.3 Illustration de la télécommande

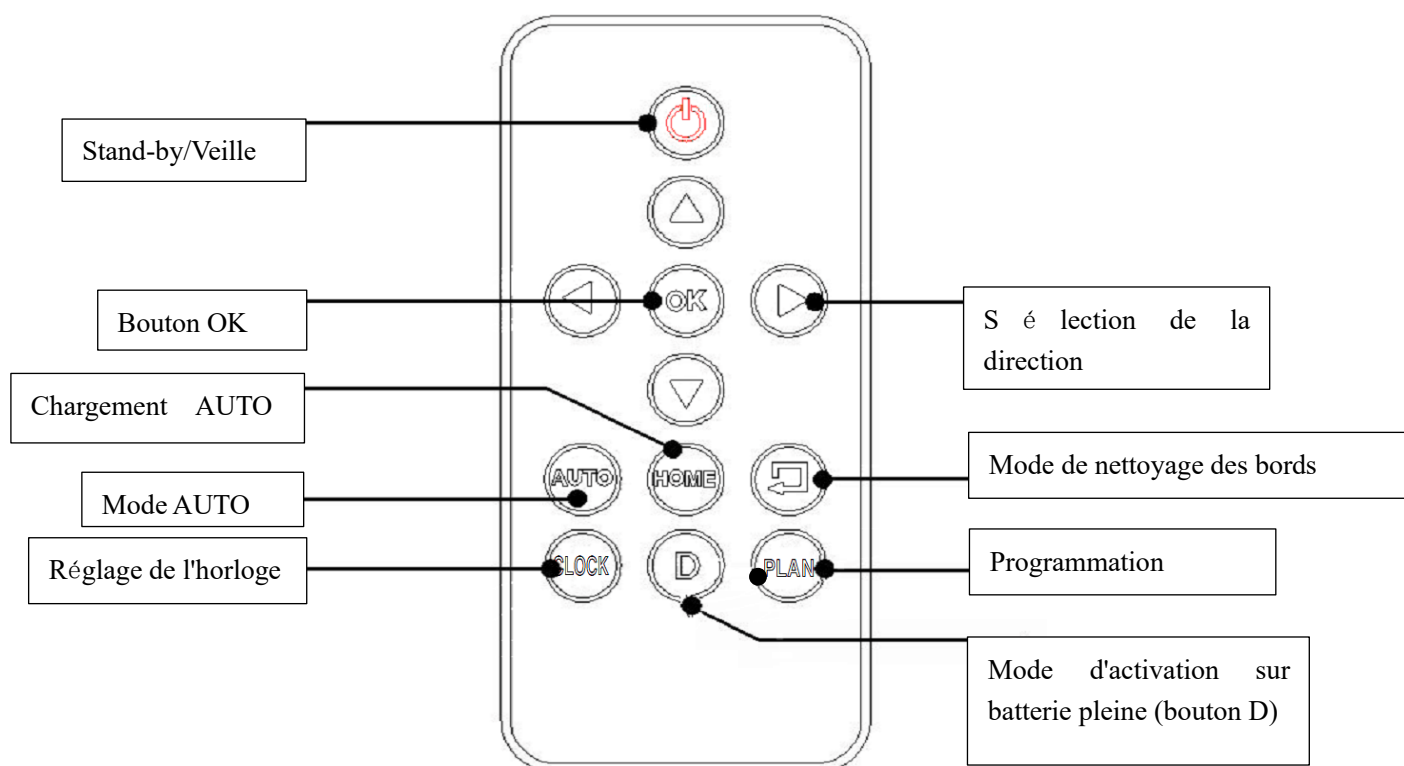

2.4 Indicateurs d'appareil

État de l'appareil	Statut d'affichage
En cours de chargement	Afficher la CHARGE
Chargement terminé	Afficher PLEIN
Recherche de la station	Afficher TROUVER
Erreur	Afficher le code d'erreur
Nettoyage	Afficher l'état de nettoyage

le chemin de nettoyage est ajusté en fonction de l'environnement de la pièce. Cet ajustement est optimisé grâce au mode de nettoyage en zigzag qui améliore grandement l'efficacité du nettoyage.

***Astuce :**

Appuyez sur le bouton AUTO sur le corps de l'appareil, sur la télécommande ou sur le bouton de nettoyage AUTO dans l'application. L'appareil commencera le nettoyage immédiatement.

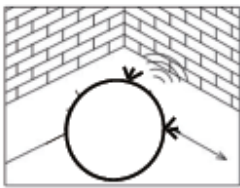

Mode de nettoyage des bords

Placez l'appareil près du mur et appuyez sur le bouton de mode de nettoyage des bords  de la télécommande pour démarrer le nettoyage.

***Astuce :**

Si vous souhaitez interrompre le nettoyage des bords, veuillez appuyer sur le bouton de l'appareil ou sur n'importe quel bouton de mode de nettoyage de la télécommande pour arrêter le nettoyage.

Mode d'activation sur batterie pleine (bouton D)

Lorsque l'appareil est allumé, en cours de nettoyage ou en cours de charge, appuyez sur le bouton D de la télécommande pour activer le mode d'activation sur batterie pleine. L'appareil se remettra automatiquement à nettoyer une fois le chargement terminé.

3.3 Opérations de chargement

Positionnement :

Placez la station de recharge contre le mur et assurez-vous qu'il n'y a pas d'objet qui bloque sur une distance de 2 mètres à l'avant et de 1 mètre à droite et à gauche de la station de recharge, comme illustré ci-dessous.

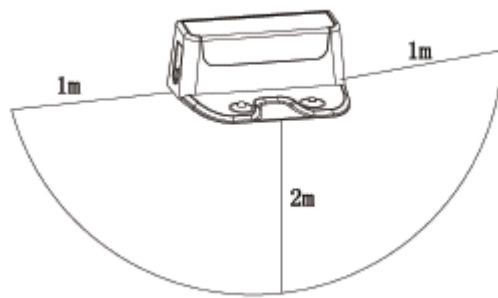

Chargement automatique

Le robot aspirateur laveur recherche automatiquement la station de recharge quand il détecte que la batterie est faible. Lorsque l'appareil est allumé, appuyez sur le  bouton de chargement automatique de la télécommande et l'appareil entrera en mode recherche de station de recharge.

*Astuce :

Veillez à ce qu'il n'y ait pas d'autres obstacles à proximité de la station de recharge, sinon l'appareil pourrait ne pas trouver la station de recharge. Parfois, l'appareil ne peut pas trouver la station de recharge de suite en raison d'obstacles sur le sol, de la surface inégale du sol ou d'autres causes, mais il continuera automatiquement d'essayer de se recharger jusqu'à ce qu'il réussisse.

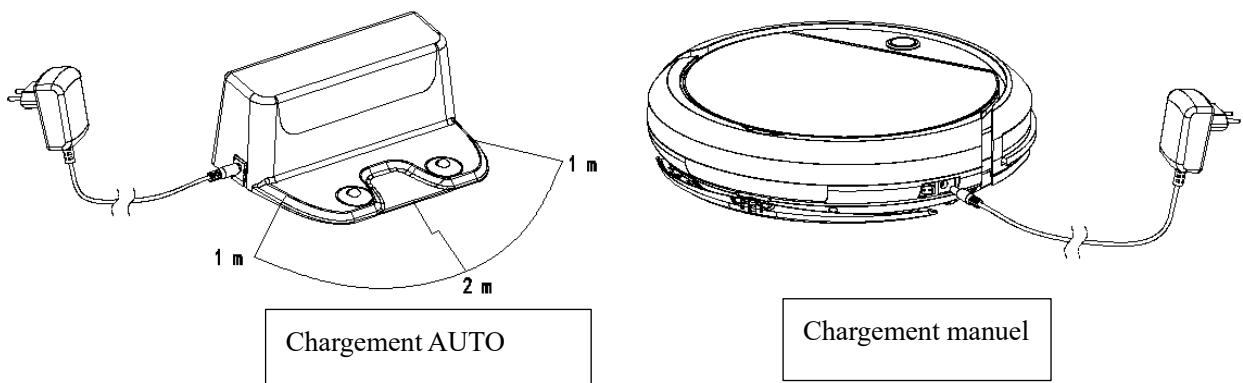

Chargement manuel

Insérez la fiche directement dans le port de charge situé à côté de l'interrupteur d'alimentation de l'appareil (comme sur la figure en haut à droite ci-dessus).

*Astuce :

Assurez-vous de charger la batterie de l'appareil pendant plus de 6 heures avant la première utilisation. Lorsque l'appareil est en cours de charge, le voyant clignote et lorsque la batterie est complètement chargée, le voyant reste allumé.

Si vous devez utiliser fréquemment votre robot aspirateur laveur, assurez-vous de toujours le charger et de le maintenir sous tension pendant une longue période pour optimiser ses performances de travail. S'il n'est pas utilisé pendant une assez longue période, veuillez charger complètement l'appareil et l'éteindre puis rangez-le dans un endroit sec et sûr.

Veuillez noter que l'appareil peut être chargé après avoir été éteint. Cependant, lorsque l'appareil est mis en service après avoir été chargé en mode éteint, il ne fait que sortir de la station de recharge puis s'arrête immédiatement. Même si vous appuyez sur le bouton adéquat de la télécommande ou sur l'appareil, ce dernier ne répondra pas. Allumez à ce moment-là l'appareil afin de pouvoir l'utiliser normalement. Il est recommandé de confirmer que l'appareil est mis sous tension avant de le charger.

3.4 Programmation

Réglage de l'heure

Assurez-vous que le robot est allumé et qu'il n'est pas en cours de charge.

Pointez votre télécommande vers le panneau d'affichage du robot et appuyez sur le bouton de réglage de l'heure. Les deux chiffres de gauche se mettent à clignoter. Appuyez sur "^" Flèche haut ou "V" Flèche bas pour régler l'heure actuelle et appuyez sur OK pour confirmer. Les deux chiffres de droite se mettent à clignoter. Appuyez sur "^" Flèche haut ou "V" Flèche bas pour régler la minute actuelle. Appuyez sur OK pour confirmer. Le réglage de l'horloge est terminé.

Paramètre de programmation

Une fois le paramètre de programmation activé, le robot se mettra à fonctionner à l'heure programmée chaque jour.

- 1) Assurez-vous que le robot est allumé et qu'il n'est pas en cours de charge.
- 2) Pointez votre télécommande vers le panneau d'affichage du robot et appuyez sur le bouton de réglage de la programmation. Les deux chiffres de gauche se mettent à clignoter. Appuyez sur "^" Flèche haut ou "V" Flèche bas pour régler l'heure actuelle et appuyez sur OK pour confirmer. Les deux chiffres de droite se mettent à clignoter. Appuyez sur "^" Flèche haut ou "V" Flèche bas pour régler la minute actuelle. Appuyez sur OK pour





confirmer. Le paramètre de programmation est réglé.

3) Annuler la programmation : réglez l'heure de programmation sur [00:00] pour annuler la programmation.

Remarque : votre programmation sera automatiquement invalidée si vous changez la batterie ou si vous retirez la batterie de votre robot. Vous devrez peut-être réinitialiser l'horaire de programmation en conséquence.

3.5 Fonctionnement de la télécommande

Bouton de fonction de nettoyage

Appuyez sur le bouton  AUTO pour activer le mode de nettoyage automatique. Appuyez sur le bouton  HOME pour activer le mode de charge automatique. Appuyez sur le bouton  pendant 3 secondes pour activer le mode de nettoyage des taches. Appuyez sur le bouton  pour activer le mode de nettoyage des bords. Appuyez sur  pour réactiver l'appareil ou le faire passer en mode veille.

Bouton directionnel

^Vers l'avant

Lorsque l'appareil est en mode stand-by ou en tout autre mode de nettoyage, appuyez sur ce bouton pour lui commander d'avancer.

vEn arrière

Lorsque l'appareil est en mode stand-by ou en tout autre mode de nettoyage, appuyez sur ce bouton pour lui commander de reculer.

<Vers la gauche

Lorsque l'appareil est en mode stand-by ou en tout autre mode de nettoyage, appuyez sur ce bouton pour lui commander de se déplacer vers la gauche.

>Vers la droite

Lorsque l'appareil est en mode stand-by ou en tout autre mode de nettoyage, appuyez sur ce bouton pour lui commander de se déplacer vers la droite.

***Astuce :**

Lorsque l'appareil est en mode de nettoyage, quel que soit celui-ci, le bouton "∧" ne fonctionne pas. Vous ne pouvez contrôler la direction qu'avec les autres touches de direction.

Bouton de charge AUTO 

Lorsque l'appareil est en mode stand-by, appuyez sur ce bouton pour que l'appareil active le mode de chargement automatique.

Bouton de nettoyage des bords 

Lorsque l'appareil est en mode stand-by, appuyez sur ce bouton pour que l'appareil active le mode de nettoyage des bords.

Bouton de programmation 

Configurez la programmation du nettoyage selon vos besoins. Lorsque la programmation est configurée, le robot démarre le nettoyage à l'heure indiquée et retourne automatiquement à la station de recharge une fois le nettoyage terminé.

4. Entretien du produit

4.1 Nettoyage de la brosse latérale

Nettoyage de la brosse latérale

Les brosses latérales sont facilement endommagées par une utilisation fréquente. Surveillez régulièrement l'état de la brosse latérale et entretenez-la/remplacez-la lorsque cela est nécessaire.

- 1) Éteignez l'appareil et retournez-le. Veuillez placer un coussin en-dessous pour éviter que le capot supérieur soit endommagé.
- 2) Utilisez un tournevis cruciforme pour dévisser le boulon de la brosse latérale dans le sens contraire des aiguilles d'une montre.

3) Utilisez une lame ou des ciseaux pour nettoyer tout corps étranger enroulé sur la brosse, tel que cheveux ou bouts de ficelle.

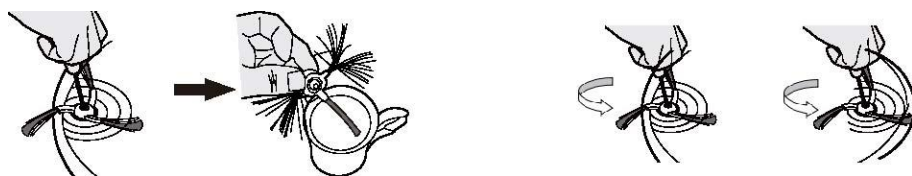

Que faire quand une brosse latérale est déformée

La brosse peut légèrement se déformer pendant le transport mais cela n'en affectera pas l'utilisation normale. La brosse se déformera aussi progressivement du fait de son utilisation quotidienne. Veuillez dans ce cas plonger la brosse latérale dans de l'eau bouillante pendant trente secondes pour la récupérer.

Le chiffon en fibre ultra-fine peut être lavé et réutilisé à de nombreuses reprises.

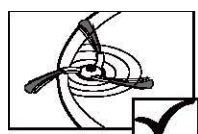

Brosse en bon état

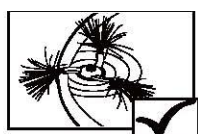

Brosse récupérable



Brosse à changer

Chiffon de nettoyage

Après avoir retiré le chiffon du collecteur de poussière, lavez-le à l'eau claire et séchez-le avant de le réutiliser. Lorsque vous remettez le chiffon, assurez-vous de le placer bien au fond du collecteur de poussière.

4.2 Nettoyage du collecteur de poussière et du filtre

Après chaque utilisation de votre robot aspirateur laveur, nettoyez le collecteur de poussière et le filtre afin de lui conserver son efficacité.

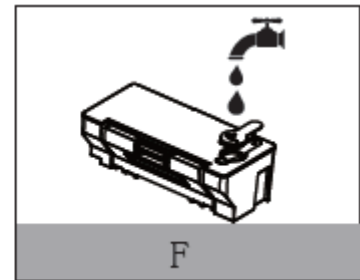
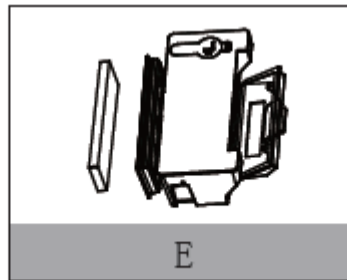
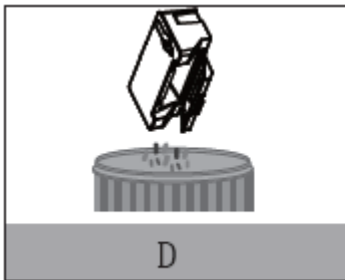
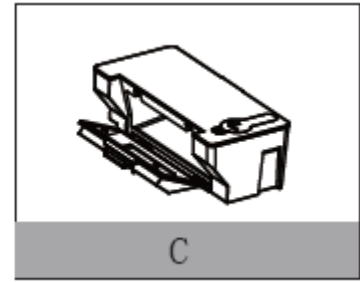
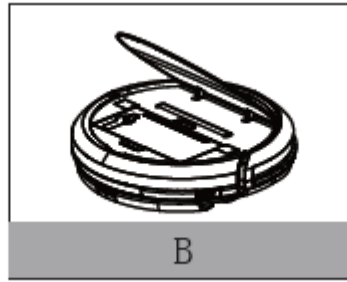
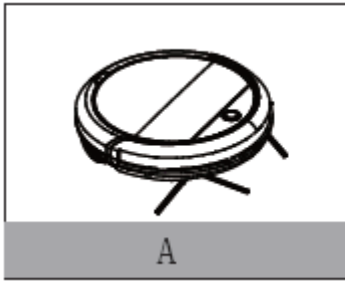

***Attention :**

Si le collecteur de poussière n'est pas nettoyé pendant une longue période, trop de poussière ou de corps étrangers peuvent bloquer l'entrée d'air du moteur de dépoussiérage et affecter gravement la capacité de dépoussiérage.

Si vous avez besoin de laver le collecteur de poussière, veuillez d'abord retirer le filtre HEPA.

4.3 Nettoyage des capteurs et du port de charge

Les capteurs et le port de charge doivent être nettoyés régulièrement. Il est recommandé de les nettoyer en fonction de leur utilisation et au moins une fois par semaine, afin de protéger votre robot, d'en réduire les pannes et d'optimiser le nettoyage.

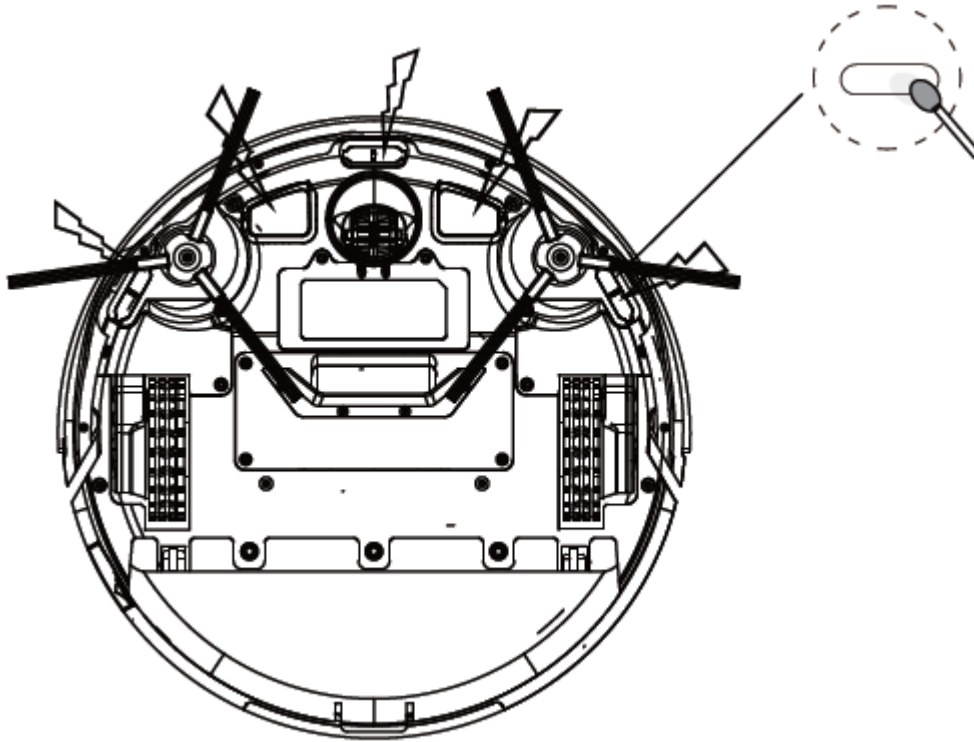

5. Caractéristiques du produit

5.1 Dépannage

Code d'erreur et solution

Code d'erreur	Cause	Solution
ER02	Erreur de capteur anti-chute	Enlevez tout corps étranger du capot du capteur anti-chute
ER03	Erreur de brosse latérale	Nettoyez la brosse latérale
ER04	Erreur de roue motrice gauche	Nettoyez la roue motrice gauche
ER05	Erreur de roue motrice droite	Nettoyez la roue motrice droite
ER06	Erreur du ventilateur d'aspiration	Videz le collecteur de poussière

* Astuce :

Si la méthode ci-dessus ne résout pas le problème, essayez l'opération suivante :

Éteignez l'appareil et attendez 10 secondes avant de le redémarrer. Si le redémarrage de l'appareil ne résout pas le problème, veuillez contacter le service client.

*** Attention :**

Si vous avez besoin de déplacer l'appareil d'un endroit à un autre, veuillez le porter à l'horizontale autant que possible en raison de son gyroscope de haute précision intégré. Si vous portez l'appareil à la verticale, vous risquez dévier la navigation de son gyroscope et l'appareil tournera en rond au même endroit. Vous devrez alors le recalibrer avant la prochaine utilisation. Dans ce cas, posez l'appareil sur le sol. Arrêtez et redémarrez l'appareil. Le gyroscope se recalibrera automatiquement.

6. Paramètres du produit

Description	Paramètres
Modèle	X6
Diamètre	300 mm
Hauteur	75 mm
Poids net	2 kg
Puissance nominale	22 W
Tension nominale	11,1 V
Volume du collecteur de poussière / réservoir d'eau	250 ml/150 ml
Mode de nettoyage	Auto (zigzag), taches, nettoyage des bords
Batterie	11,1 V 2000 mAh
Temps de charge	4 à 6 heures
Niveau de bruit	< 65 dB

* Remarque : la plage de température de stockage de l'appareil est comprise entre -20°C et 50°C.

*** Astuce :**

La société se réserve le droit de modifier toute technologie ou conception du produit en fonction des exigences d'amélioration du produit. Ce droit d'interprétation appartient strictement à la société.

7. Liste des composants du produit

Élément	Paramètres	Qté
1	Appareil (batterie incluse)	1
2	Station de recharge	1
3	Télécommande	1

4	Adaptateur	1
5	Manuel d'utilisation	1
6	Tampon de vadrouille et support de vadrouille	1

Importé par KLIVER France
20 rue Paul Henri Spaak
77400 Saint Thibault des vignes

